

قواعد الإشارة إلى المصادر في الرسائل والأطاريح
في كلية الشريعة بجامعة بيروت الإسلامية

أولاً : التوثيق من الكتب:

تُذكر المعلومات وفق الترتيب الآتي:

- ١- الشهرة، (فاصلة) ثم اسم مؤلف الكتاب، سنة الوفاة (يكفي الثلاثي) مع سنة الوفاة. (نقطة) (أو يُذكر المؤلفون إذا كانوا أكثر من واحد، وما زاد عن ثلاثة يُكتفى بذكر الأول منهم مع إضافة كلمة "وآخرون"). ويمكنه أن يبدأ باسم الكتاب بعده المؤلف وهكذا في البحث بكاملة ولا يخلط بين الطريقتين.
 - ٢- عنوان الكتاب كاملاً. بالحرف الأسود (خط سميك) يليه (نقطة)
 - ٣- الطبعة. تليها (نقطة) فإن لم يوجد: د.ط
 - ٤- مدينة النشر: تليها (نقطتان)
 - ٥- الناشر، تليه (فاصلة)
 - ٦- سنة النشر. (هـ = م) تليها (نقطة) فإن لم يوجد: د.ت
 - ٧- رقم الصفحة (وإذا كان الكتاب في أكثر من مجلد أو جزء يُذكر رقم المجلد: ثم الجزء: ثم رقم الصفحة). (م: ج: ص).
 - ٨- إذا كان الكتاب ضمن سلسلة يذكر اسم السلسلة (يليهها فاصلة منقوطة) ورقمها (بين هلالين) وذلك بعد سنة النشر. مثال (عالم الفكر؛ ٢٥).
 - ٩- إذا كان الكتاب محققاً أو مترجماً أو مشروحاً أو مقدّماً يذكر اسم المحقق أو المترجم... بعد اسم الكتاب مسبقاً بكلمة تحقيق أو ترجمة... إلخ.
أمثلة ذلك:
- عمارة، محمد. **العرب والتحدي**. الكويت: المجلس الوطني للثقافة والفنون والآداب، ١٩٨٠م = ١٤٠٠هـ. (سلسلة عالم المعرفة؛ رقم ٢٤)، ص ٤٩.
- بفرديج، و.أ.ب. **فن البحث العلمي**. ترجمة زكريا فهمي، مراجعة أحمد مصطفى أحمد. بيروت: دار اقرأ، ١٩٨٣. ص ٧٦.
- ابن جنّي، أبو الفتح عثمان. **الخصائص**. تحقيق محمد علي النجار. القاهرة: دار الكتب المصرية، ١٩٥٢ = ١٣٧١هـ. ٣١٧:١.

ثانياً: بحث أو فصل أو جزء من كتاب أسهم فيه الكثير من المؤلفين وقام بتحريره أو أشرف عليه واحد أو اثنان:

تذكر المعلومات المتعلقة بذلك وفق الترتيب الآتي:

- ١- كاتب البحث أو الفصل. (الشهرة، الاسم).
- ٢- عنوان البحث أو الفصل. (بين إشارتي تنصيص) (نقطة).
- ٣- عنوان الكتاب. (بالحرف الأسود) (نقطة).
- ٤- اسم المحرر أو المشرف.
- ٥- مدينة النشر: (نقطتان).
- ٦- الناشر، (فاصلة).
- ٧- سنة النشر. نقطة.
- ٨- رقم الصفحات. من - إلى.

مثال ذلك:

- المدرس، محمد أمين. "تطور العلاقات العربية الإفريقية في العصور الوسطى"، في [العلاقات العربية الإفريقية: دراسة تحليلية في أبعادها المختلفة، إشراف محمد خيرى عيسى]. القاهرة: جامعة الدول العربية، المنظمة العربية للتربية والثقافة والعلوم، معهد البحوث والدراسات العربية، ١٩٨٧م، ص ٣١-٨٠.

ثالثاً: الرسائل والأطروحات الجامعية (غير المنشورة):

تذكر المعلومات المتعلقة بذلك وفق الترتيب الآتي:

- ١- كاتب الأطروحة أو الرسالة. (الشهرة، الاسم).
- ٢- عنوان الأطروحة أو الرسالة. (بالحرف الأسود).
- ٣- الدرجة المقدمة للحصول عليها (دبلوم، ماجستير، دكتوراه) (بين هلالين) يليها نقطة.
- ٤- المدينة: (نقطتان).
- ٥- الجامعة أو الكلية، (فاصلة).
- ٦- السنة التي قُدمت فيها.
- ٧- رقم الصفحة.

مثال ذلك:

- عبد السميع، محمد زكي. الدلالات البيانية لفواتح السور في القرآن الكريم، (رسالة ماجستير). بيروت: جامعة بيروت العربية - كلية الآداب، ١٩٨٤م. ص ١٥.

قواعد إضافية

أ- توثيق الآيات القرآنية بالرسم العثماني، تُخَرَّج الآيات القرآنية بذكر السورة الواردة فيها ورقم الآية ويوضع التخرّيج إما بعد الآية وإما في الحاشية. مثال ذلك: البقرة: ٢٥.

ب- توضع الأحاديث النبوية في بين قوسين " .. " وتكون مضبوطة بالشكل وبالخط السميك، وتُخَرَّج بذكر اسم الكتاب، وعنوان الباب الذي ورد فيهما الحديث، ويذكر رقم الباب ورقم الحديث إن وجدا، ثم يذكر رقم الجزء والصفحة، (على أن تذكر هذه الأمور في نهاية معلومات النشر).
مثال ذلك:

- البخاري، أبو عبد الله محمد بن إسماعيل. الجامع الصحيح. مكة المكرمة: مكتبة النهضة الحديثة، ١٩٨٤م = ١٤٠٤هـ. كتاب الأدب، الباب الخامس: باب إجابة دعاء مَنْ بَرَّ والديه، ٣ : ٨ : ٣. ح: ٥٩٧٤.

ج- تكرر الإشارة للمصدر نفسه:

- يذكر المصدر كاملاً في أول مرة يرد فيها في الحاشية.
- الإشارة الثانية والإشارات التالية له تتضمن ذكر شهرة المؤلف فقط، وعنوان الكتاب مختصراً، ورقم الصفحة المشار إليها. (ولا يقول: م س، أي مصدر سابق).
- إذا تعاقبت الإشارة للمصدر نفسه في حاشيتين متتاليتين على الصفحة نفسها، يذكر المصدر كاملاً في المرة الأولى _ أو مختصراً إذا كان قد ذُكر سابقاً كاملاً _ وفي الحاشية التي تليه بعبارة "المصدر نفسه" مع إثبات رقم الجزء والصفحة أو الصفحات المشار إليها فيه.
مثال ذلك:

- الغزالي، أبو حامد محمد بن محمد. إحياء علوم الدين. بيروت: دار المعرفة، دون تاريخ. ١٠٥/١.
- المصدر نفسه، ٣: ٩٥.

د- الإشارة لمصدرين للمؤلف نفسه:

يكتفى في الحاشية التالية بعبارة "المؤلف نفسه" مع ذكر بقية المعلومات عن المصدر.
مثال ذلك:

- الحصري، ساطع. آراء في القومية العربية. بيروت: دار العلم للملايين، ١٩٣٤. ص ١٥.
- المؤلف نفسه. دفاع عن العروبة. بيروت: دار العلم للملايين، ١٩٤٥. ص ٣٢.

هـ- الحاسوب: إذا كان المصدر أو المرجع على قرص أو أي وسفط من وسائط الحاسوب (Flash memory أو C.D. ...) ففذكر ذلك فففي نهاية الإشارة ضمن هلالفن.

و- الإنترنت: إذا كان المصدر صفحة على الإنترنت ففذكر موقع الصفحة كاملاً، بالإضافة إلى الرابط مع الإشارة إلى الففوم، والشهر، والسنة التي تمت خلالها زفارة الموقع.

ملاحظات

تتعلق بشكل الأبحاث العلمية

* عدد الصفحات: عدد صفحات رسالة الماجستير من ١٥٠ إلى ٣٠٠ صفحة.

عدد صفحات أطروحة الدكتوراه من ٢٠٠ إلى ٥٠٠ صفحة.

* عدد النسخ:

- في المرحلة الأولى: ثلاث نسخ (لأستاذ المشرف والمناقشين).

- في المرحلة الثانية: (بعد المناقشة) ثلاث نسخ مجلدة تجليداً فنياً بعد تصويبها (للحفظ).

* الورق: يعتمد الورق (A4) وزن ٨٠ غراماً.

* الحبر: يستعمل الحبر الأسود فقط.

* الغلاف: تسلم (٣) نسخ مجلدة بغلاف ورقي مقوى (رسور) وبعد المناقشة وتصويب الأخطاء تسلم (٣) نسخ مجلدة تجليداً فنياً على أن يكون التجليد باللون الأزرق الغامق للماجستير، واللون الأسود للدكتوراه والبيانات تكون باللون الذهبي. وتعاد البيانات مختصرة على كعب البحث باللون الذهبي (أي: حرف البحث من الخلف).

* البحث المتعدد المجلدات (إن وجد): يعامل كل مجلد بنفس الطريقة مع الإشارة إلى أرقام المجلدات بالتسلسل ومع اعتماد الترقيم التسلسلي للصفحات.

* تنظيم البحث:

يجب أن يحتوي البحث على ثلاثة أقسام:

(١) صفحات المقدمة السابقة لمتن البحث.

(٢) متن البحث.

(٣) الملاحق، والفهارس.

* الصفحات السابقة لمتن البحث ؛ وتحتوي على:

أ- صفحة الغلاف غير مرقمة لكنها تحسب ضمن ترقيم عدد صفحات البحث. (يراجع الصفحة الأخيرة)

ب- الصفحة الثانية تكون لصفحة الإهداء.

ج- الصفحة الثالثة تكون لصفحة الشكر والتقدير.

د- الصفحة الرابعة تكون للمقدمة، وفيها: أسباب اختيار الموضوع، أهميته، إشكالية البحث، الكتابات السابقة، العقبات التي واجهت الطالب أثناء كتابة البحث، خطة البحث، منهج البحث (مع المختصرات).

* تنظيم الصفحة:

- يوضع رقم الصفحة، في أسفلها وفي وسطها على بعد ٢ سم من كعب الورقة.
- ينظم النص ضمن الصفحة على الشكل التالي.

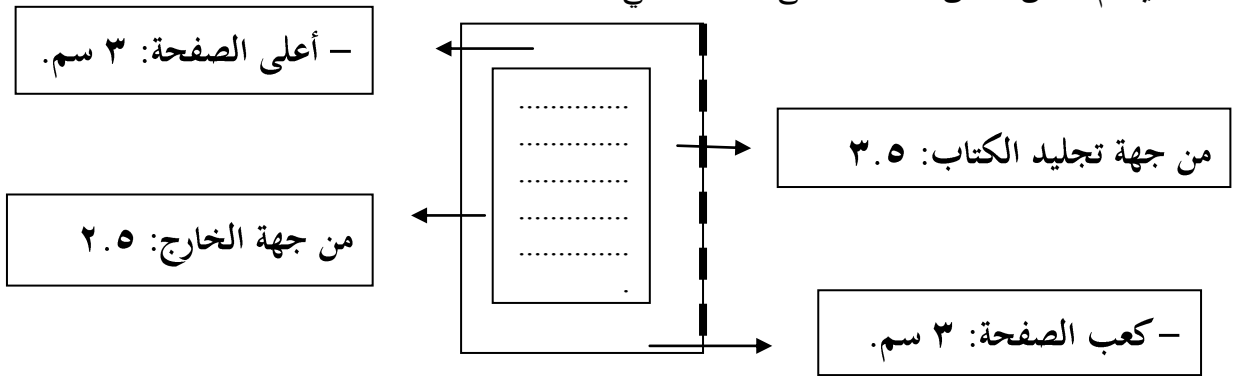

* الخط: - يعتمد خط (Traditional Arabic) قياس ١٨ للمتن و ١٦ للهامش،

و ٢٢ سميك للعناوين الرئيسية و ١٨ سميك للفرعية.

أو (Simplified Arabic) للنص العربي، قياس ١٦ للمتن و ١٤ للهامش و ٢٢ سميك للعناوين

الرئيسية و ٢٠ العناوين الفرعية.

- أما النصوص الأجنبية فيُعتد خط (New Roman).

* شكل الفقرات:

توضع العناوين الرئيسية في وسط الصفحة.

والعناوين الفرعية في أول السطر، سميك، الخط تحتها اختياري

كل الفقرات تبدأ بفاغ : ١.٥ سم.

تكون الفقرات Justify

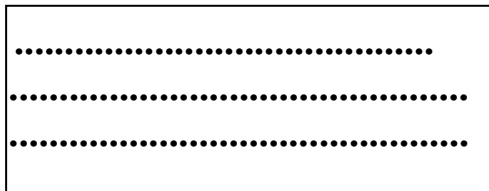

* الحواشي:

توضع الحواشي أسفل الصفحة منفصلة عن المتن بخط فاصل قصير، ويكون لجهة اليمين.

* أرقام الصفحات تكون باللغة العربية لا الأجنبية (في الحاسوب يطلق عليها: الهندية).

* لا بد من ترتيب المصادر بحسب سنة وفاة الإمام عند تعدد المصادر في الحاشية الواحدة فيبدأ بالأقدم.

- عند النقل الحرفي: يوضع النص بين علامات التنصيص "...".
- عند النقل الذي تصرف فيه بزيادة أو حذف: ينقل النص وتوضع رقم الحاشية في نهايته، ويكتب في حاشيته (بتصرف) بعد الجزء والصفحة.
- عند النقل من عدة صفحات من مصدر واحد، أو نقل معلومة من أكثر من مصدر ودمج المعلومات واختصارها، مثال ذلك ترجمة الأعلام من مصدرين؛ يكتب قبل المصدر أو المصادر: انظر.
- يكفي تخريج الحديث من البخاري أو مسلم، أما من غيرهما فلا بد من مصدرين وبيان الحكم على الحديث.
 - ج- تشكيل التعريفات اللغوية والأحاديث النبوية والآثار والكلمات الغريبة، بالإضافة إلى أسماء الأعلام.
 - ح- لا بد من ترجمة كل علم غير مشهور ذكر في المتن، فيترجم له من مصدرين أصليين، على أن لا تتجاوز الترجمة خمسة أسطر كحد أقصى ولا تقل عن ثلاثة.
 - خ- عناصر الترجمة: حتى تكون الترجمة مؤدي لغرض التعريف بالعلم لا بد من وجود العناصر الآتية فيها إن وجدت: اسم العلم الثلاثي، كنيته، لقبه، شهرته، نسبه، مذهبه، تاريخ ولادته ووفاته، أشهر شيخ له، مكانته العلمية، أشهر كتبه، أهم مصدرين لترجمته، مثال لترجمة ابن نقطة: هو معين الدين أبو بكر محمد بن عبد الغني بن أبي بكر البغدادي الحنبلي، المعروف بابن نقطة، الإمام الحافظ المتقن، الرحال، ولد سنة: ٥٧٢هـ، من شيوخه: عبد الوهاب بن سكينة، من مؤلفاته: التقييد في رواة الكتب والمسانيد، توفي سنة: ٦٢٩هـ. تذكرة الحفاظ، الذهبي، ١٤/١١٢، والذيل على طبقات الحنابلة لأبي رجب الحنبلي، ١٨٢/٤.

❖ أكثر الأخطاء شيوعاً:

- همزات الوصل والقطع.
- التشكيل وتنوين النصب.
- قلة استخدام علامات الترقيم، أو وضعها في غير محلها، كالفاصلة والنقطة والنقطتان الخاصة بالحوار.
- عدم الابتعاد عن أول السطر بمقدار كلمة من بداية الفقرة.
- وضع رقم الإحالة إلى الهامش آخر الصفحة، والمعلومات في الصفحة التالية.
- عدم توحيد الأسلوب في ذكر معلومات الطبع.
- نقص في ترجمة الأعلام
- استخدام عبارات التفضيم (نقول - رأينا - وجدنا...).
- يترك الطالب فراغاً بين الواو والاسم المعطوف.

❖ تنبيهات:

- لا نضع رقم الإحالة على العناوين بل بعد النقل آخر الكلام.
- ضبط أرقام الحواشي لتكون في الصفحة نفسها.
- عند استمرار الهامش إلى الصفحة التالية نضع = = آخر الصفحة الأولى، وأول حاشية الصفحة الثانية.
- لا بد من الدقة العالية في النقل حفاظاً على المصداقية ولو استغرق ذلك وقتاً، ولا يعتمد على نقولات الآخرين.
- عدم الإطالة في النقول (كالنقل الحرفي لصفحتين وثلاثة).
- لا يبدأ الباحث الفصل أو المبحث أو الفقرة بالمنقول بل يعبر بكلمات ثم يثبت النقل.
- ربط المباحث والفصول والأبواب بعضها ببعض.
- استعمال المختصرات في صيغة الصلاة على النبي (ولا نكتب "ص"). ورضي الله عنه مثل: ﷺ ﷺ
- التأكد من مطابقة عناوين الفقرات لعناوين الخطة لعناوين الفهرسة.
- يفرد صفحة قبل كل باب أو فصل يذكر فيها تقسيمات الباب أو الفصل.
- جعل قبل كل فصل مقدمة لما سيتم بحثه في عدة سطور، وخاتمة ملخصة في آخره.
- لا بد من تناسق في عدد صفحات المباحث والفصول والأبواب.
- لا يوضع العنوان في نهاية الصفحة والفقرة على الصفحة التالية.

❖ الفهرسة:

- فهرس الآيات بحسب ورودها في القرآن الكريم.
- فهرس الأحاديث النبوية وفهرس الآثار بحسب الترتيب الأبجائي وعدم اعتبار (ال) التعريف، ويكون الابتداء بلفظ الرسول ﷺ إن وجد، أو بداية قول الصحابي، ويذكر أول جملة من الحديث فقط. ويفرد خانة للصحابي راوي الحديث. ويثبت أرقام الصفحات لكل موضع تكرر فيه الحديث ولو في الهامش.
- فهرس لكل الأعلام المذكورين في متن الرسالة (والأفضل: في الحاشية أيضاً)، وإن ذكر بشهرته، نجعل في الفهرس إحالة من الشهرة إلى الاسم، ويتم الإشارة لكل المواضع التي ذكر فيها العلم، وتوضح نجمة(*) على رقم الصفحة التي ترجم للعلم فيها، وتكون الفهرسة بحسب الترتيب الأبجائي، وعدم اعتبار (ال) التعريف، ولا (أب)، ولا (ابن)، ولا (أبو).
- فهرس الأشعار مع اسم الشاعر، مرتبة حسب القافية.
- فهرس البلدان، وترتب حسب حروف الهجاء.
- فهرس المصطلحات، وترتب حسب حروف الهجاء.
- فهرس المراجع والمصادر، كما ذكرت أول مرة في هامش الرسالة، والرقم التسلسلي بحسب ما ذكر في الهامش (إما للعلم وإما للمؤلف)، وترتب بحسب حروف الهجاء.
- فهرس لمصادر الإنترنت، وترتب بحسب حروف الهجاء.
- فهرس للمصورات والملاحق والجداول والمختصرات إن وجدت.

- فهرس الموضوعات. (يكون آخر البحث).

❖ نصائح:

- ينصح باستعمال الحاسوب مباشرة للتقليل من استعمال الورق حفاظا على الوقت وسرعة إدخال المعلومات، واستخراجها، والبحث فيها، وطباعتها.
- حفظ البحث في أكثر من حاسوب أو على الذواكر الرقمية.
- ينصح باستعمال المكتبة الشاملة وغيرها من المكتبات الإلكترونية لسرعة الوصول للمعلومة ثم يتم التحقق منها من الكتب.
- الأفضل للطالب أن يبدأ من التمهيد (لترباط وتتابع الأفكار وعدم التكرار)، فإن لم يستطع فبالفصل الذي يشعر أنه سيبرع فيه.
- عدم الاعتماد على الأعلام للزركلي أو معجم المؤلفين لكحالة في ترجمة الأعلام.
- كتابة المقدمة تكون بعد الفراغ من جميع البحث وخاتمته.



جامعة بيروت الإسلامية
كلية الشريعة
الدراسات العليا

عنوان الأطروحة خط كبير وسميك

(رسالة أعدت لنيل درجة التخصص الماجستير في الدراسات الإسلامية/ الفقه المقارن/ أصول الفقه)

إعداد الطالب(ة)

اسم الطالب بالكامل

إشراف

اسم المشرف بالكامل

العام الجامعي هـ/ م

بيروت/ لبنان